



※この商品は、一般住宅、それに準じる居住施設および高齢者施設、小規模商業施設(床面積150㎡未満)の屋内専用商品です。土足で利用される建物でのご使用や他の用途へのご使用はおやめください。不特定多数の方が利用する建築物(学校、体育館、その他小規模商業施設であっても不特定多数の方が利用する施設など)や、過酷な条件(高温・多湿、寒冷、油分が多いなど)でのご使用はおやめください。

## 施工説明書

### 多用途収納 衣類乾燥機収納台

VERITIS

**「多用途収納 衣類乾燥機収納台」は、ガス衣類乾燥機「乾太くん※」専用の収納台です。「乾太くん※」以外の衣類乾燥機を載せたり他の用途に使用しないでください。**

ガス衣類乾燥機の設置・付帯工事は有資格者による工事が必要です。お買い上げの販売店またはガス会社にご相談ください。衣類乾燥機の設置や付帯工事に不備があると、ガス漏れ、火災、一酸化中毒の原因になります。

\*「乾太くん」は東京ガス株式会社の登録商標です。

**注意** ガス衣類乾燥機と天板の固定は、本製品に同梱のねじをご使用ください。固定ねじセット(小袋入)は、ガス衣類乾燥機の設置業者様にお渡しください。

※使用する固定ねじは機種によって異なります。(右記参照)

RDT-93・63 : M5×40

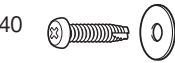

RDT-80(A)・  
54S(A)-SV・  
31S(A) : M5×60



- 施工説明書をよくお読みのうえ、正しく安全に施工してください。  
特に「安全上のご注意」(下記)は、**施工前に必ずお読みください。**
- 施工説明書に記載されていない方法や、指定の部品を使用しない方法で施工されたことにより事故や損害が生じたときには、当社では責任を負えません。また、その施工が原因で故障が生じた場合は、製品保証の対象外となります。

- この商品は日本国内専用商品ですので、日本国外での設置はしないでください。
- 屋外および浴室内部など頻繁に水分と接するところには使用しないでください。
- 梱包材や残材は、法律に従って適切に処理してください。
- 取扱説明書は必ずお客様にお渡しください。(施工完了後、使いかたを説明してください)

## 安全上のご注意 必ずお守りください

人への危害、財産の損害を防止するため、必ずお守りいただくことを説明しています。

### 警告

#### 家具や壁・棚など可燃性のある部分との距離を十分に離す

防火上必要な最低限の離隔距離を必ず確保して設置してください。十分な離隔距離がとれていないと、火災や機器加熱によるやけどの原因になります。

※当社品は、正規施工状態で左右・後方の離隔距離確保ができる位置に固定穴を設定しています。

※( ) 寸法は、デラックスタイプ(RDT-93・RDT-63)の場合

#### ■ 防火上必要な離隔距離(mm以上)

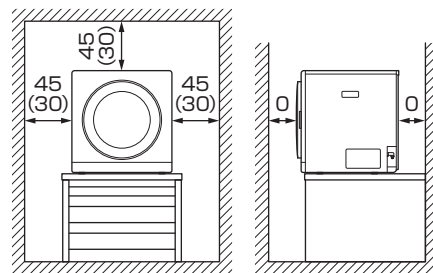

#### ■ メンテナンス上、必要な離隔距離(mm以上)

|       |     |
|-------|-----|
| 上方    | 300 |
| 正面左側方 | 250 |
| 正面右側方 | 100 |
| 後方    | 45  |
| 前方    | 500 |

表の離隔距離は、機器を下ろして作業する場合に必要なスペースです。



必ず守る

### 注意

- 施工時に商品仕様を変えるような加工をしない  
本体が破損してけがをするおそれがあります。

- 施工時、天板に足をかけたり、乗ったりしない  
本体が破損・転倒してけがをするおそれがあります。

- 天板にぶら下がらない  
本体が転倒してけがをするおそれがあります。



必ず守る

- 必ず付属の金具・ねじにて施工する  
付属の金具・ねじで施工されていないと、商品を実際に固定できず、破損・落下・転倒によりけがをするおそれがあります。

- 本体壁面固定位置に必ず固定用木棧を取り付ける  
取り付けないと、本体が転倒してけがをするおそれがあります。

- 組立時、必ず接着剤を使用して組み立てる  
使用しないと、本体が破損してけがをするおそれがあります。

- 部材同士の連結、壁面への固定を確実に  
確実に固定しないと、本体が転倒してけがをするおそれがあります。

- ねじを固定する場合は、電動ドライバーなどで締めすぎによるねじの空回り、頭(スリワリ)つぶれのないようにする  
固定用ねじがきかないと、本体が転倒してけがの原因となります。

- 商品本体は必ず水平・垂直に取り付ける  
水平・垂直に取り付けられていないと、本体が転倒してけがをするおそれがあります。

- ガス衣類乾燥機の設置・付帯工事は有資格者が行う  
お買い上げの販売店またはガス会社にご相談ください。衣類乾燥機の設置や付帯工事に不備があると、ガス漏れや火災、一酸化中毒などの原因になります。

- ガス衣類乾燥機と天板の固定は本製品同梱の固定ねじを使用する  
ガス衣類乾燥機が落下や転倒して、けがをするおそれがあります。

# 施工前の確認

## <下地条件>

木棧 (推奨: 30×150mm) もしくは、構造用合板 (t12) を取り付け、本製品の壁への固定が確実に出来るようにしてください。  
 ※ユニット固定用ねじの長さは65 mm (壁の飲み込み代は50 mm) ありますので、下地の厚みにご注意ください。

## ■壁面に棧を取り付ける方法

※推奨木棧: 30×150 mm以上

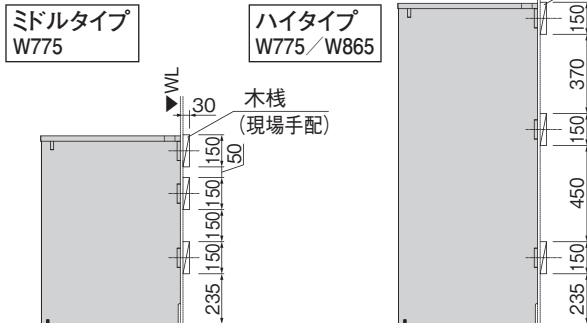

### ⚠ 注意

本体壁面固定位置に必ず固定用木棧を取り付ける  
 取り付けないと、本体が転倒してけがを  
 するおそれがあります。

必ず守る

## ■壁面にコンパネ下地を取り付ける方法

取り付ける壁面全面に12 mm以上のコンパネ下地を貼る。

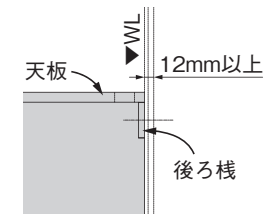

## <防水パンについて>

隣接する壁面と防水パンのすき間は片側34mm以上(天板のチリ寸法1.5mm含む)が必要です。

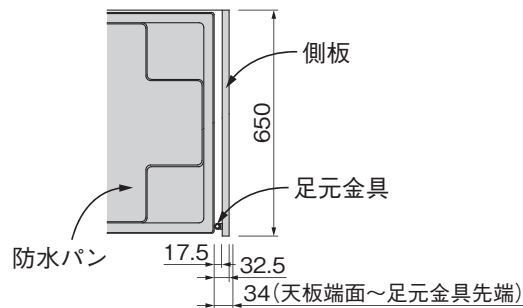

## <ユニット内の電源コンセント・ガス栓・給水栓の設置位置について (ハイトタイプのみ) >

ガス衣類乾燥機や洗濯機に使用する電源コンセント、ガス栓、給水栓をユニット内に設置する場合は右図を参考に、設置予定の洗濯機に隠れない場所への設置を計画してください。

### <ご参考>

- ・上段の後ろ棧の下側 高さ200mm
- ・ユニット内法 W745 (W835) の範囲内に設置

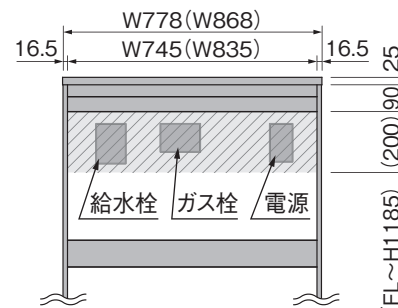

## 各部の名前

(図はハイトタイプ 775用)

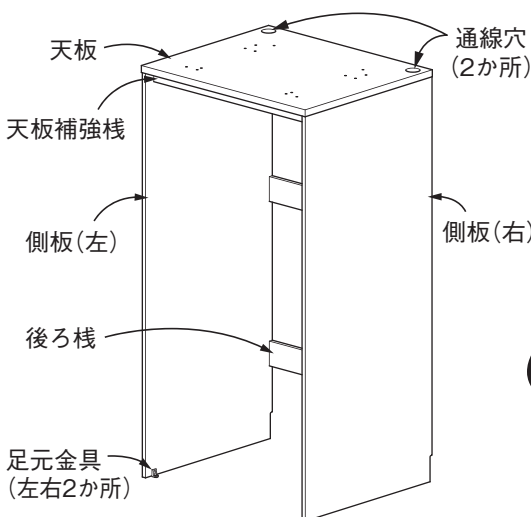

## 部品表

| 部材・部品名                    | 入り数 | 部材・部品名                  | 入り数 |
|---------------------------|-----|-------------------------|-----|
| 棚板 (左右)                   | 各1  | 天板                      | 1   |
| 後ろ棧                       | 3   | 天板補強棧                   | 1   |
| 壁面固定ねじ<br>φ4×65 トラスタッピンねじ | 6   | 足元金具                    | 2   |
| 背面固定金具                    | 5   | 足元金具取付ねじ<br>φ4.0×14 皿ねじ | 4   |
| 背面固定金具取付ねじ<br>φ4.0×14 皿ねじ | 20  | ジョイント金具                 | 12  |
| 乾太くん* 固定ねじ+<br>ワッシャーセット   | 1   | 固定ピン                    | 12  |
|                           |     | φ3用ミニフィックスボルト           | 12  |
|                           |     | 接着剤                     | 1   |

**注意** 乾太くん\* 固定ねじ+ワッシャーセットはガス衣類乾燥機設置時に使用する部品です。本体の組み立てには使用しません。

乾太くん(ガス衣類乾燥機)は、後日にガス工事店(有資格者)が設置します。本製品は捨てずに、ガス衣類乾燥機の設置業者様にお渡しください。

\*「乾太くん」は東京ガス株式会社の登録商標です。

# 組み立て方法

**注意** 組み立て時は、梱包材(ダンボール)を敷き、商品を傷つけないようにしてください。

## ① 側板・後ろ棧・天板に、組み立て用の各部品を取り付ける

### 側板

- ① ジョイントピン(後ろ棧固定用)を取り付ける。
- ② 足元金具を取り付ける。
- ③ 背面固定金具(天板固定用)を取り付ける。

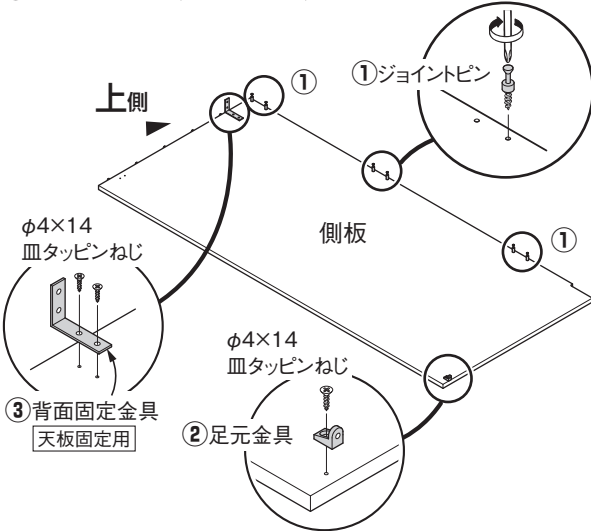

### 後ろ棧

- ① ジョイント金具(側板固定用)を取り付ける。

### 天板

- ① 天板補強棧を取り付ける。(接着剤塗布)
- ② 天板補強棧に背面固定金具(側板固定用)を取り付ける。
- ③ 天板に背面固定金具(最上段後ろ棧固定用)を取り付ける。

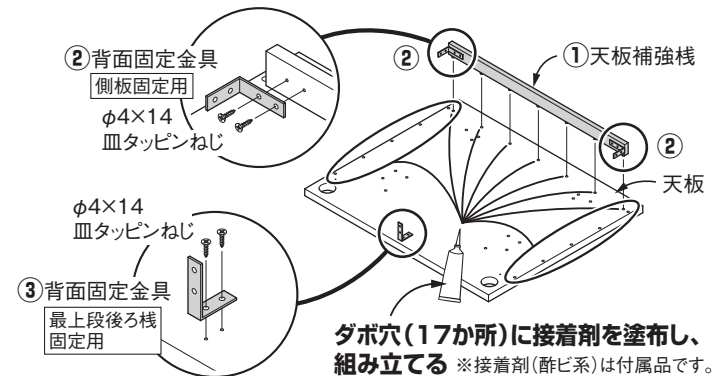

### 注意

ジョイント金具の▶印が連結側に向くように挿入してください。

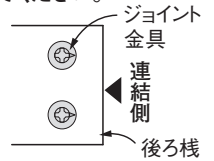

## ② 側板と後ろ棧を連結する

- ① 側板のジョイントピンに後ろ棧を差し込み、ジョイント金具を締める。
- ② 同様に、残りの後ろ棧も取り付ける。

- ③ 側板を立て起こし、反対側の側板と後ろ棧を同様の手順で連結する。

**注意** 施工時は必ず二人作業で設置する守らないと、転倒により、けがをするおそれがあります。

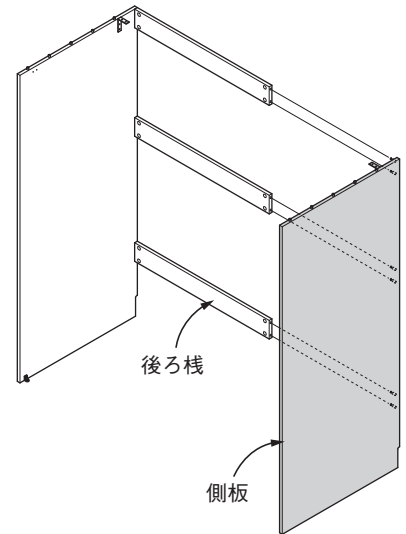
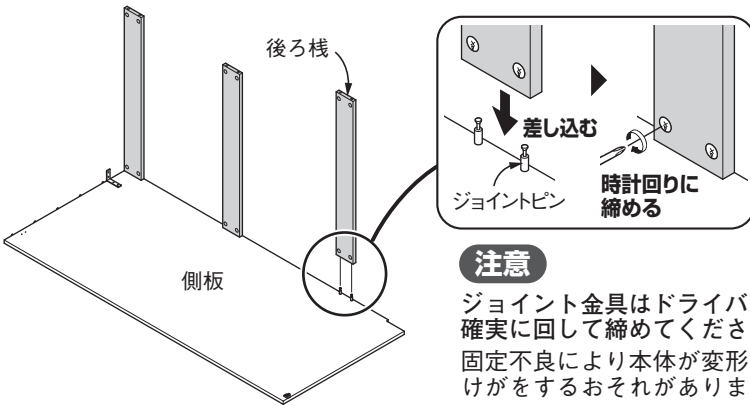

## ③ 側板に天板を設置する

- ① 天板と側板をダボで連結する。
- ② 側板の背面固定金具と天板をねじで固定する。(4か所)
- ③ 天板補強棧の背面固定金具と側板をねじで固定する。(4か所)
- ④ 最上段の後ろ棧と天板を背面固定金具でねじ固定する。(2か所)

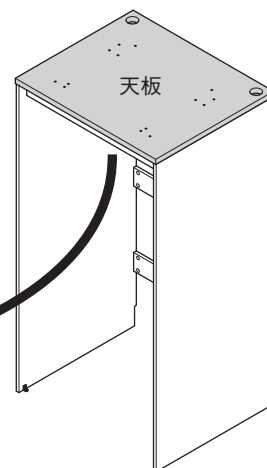
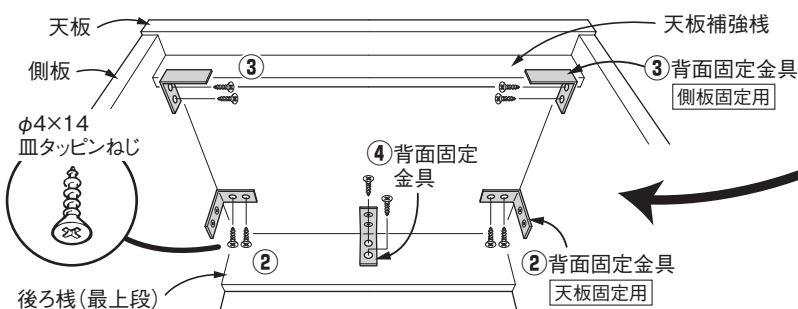

#### ④ 本体を設置場所に設置し、固定する

- ① 後ろ棧に壁面固定用の下穴をあける。  
(後ろ棧1枚につき 2か所 / 計6か所)
- ② 下穴にねじで固定する。(計6か所)
- ③ 足元金具で、側板と床面をねじ固定する。(2か所)

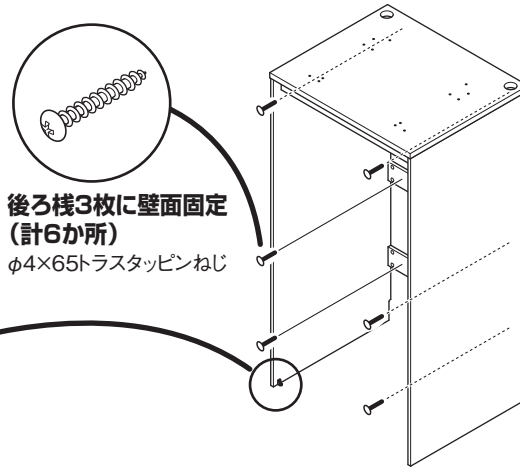
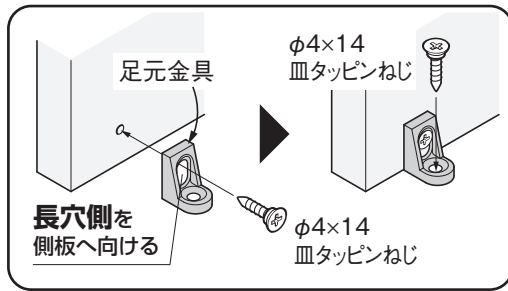

### 施工後の確認 (下記の表に従い、施工の仕上がりをチェックしてください。)

| チェック項目                            | チェック | チェック項目              | チェック |
|-----------------------------------|------|---------------------|------|
| ユニットが壁面に確実に固定されていますか?             |      | 天板は水平に取り付いていますか?    |      |
| 部材同士の連結は確実にされていますか?               |      | 付属部品は全て取り付けられていますか? |      |
| ユニット内外部・天板表面に傷、汚れ、残材、木くずなどはないですか? |      | 付属品は確実にセットされていますか?  |      |

※施工後の養生時には、ガムテープを使用しないでください。

※施工後、周囲の建築工事に支障のないようにダンボール材などで養生してください。

(養生用弱粘テープを使用し、天板、側板などの化粧面には直接貼り付けしないでください。)

### <参考>ガス衣類乾燥機「乾太くん\*」 固定方法

**注意** ●ガス衣類乾燥機は、後日にガス工事店(有資格者)が設置します。

●ガス衣類乾燥機 乾太くん\*は、タイプにより収納台天板の取付穴が異なります。

- ① 取り付けるガス衣類乾燥機 乾太くん\*のタイプと、ガス衣類乾燥機収納台 天板の取付穴の位置を確認する。

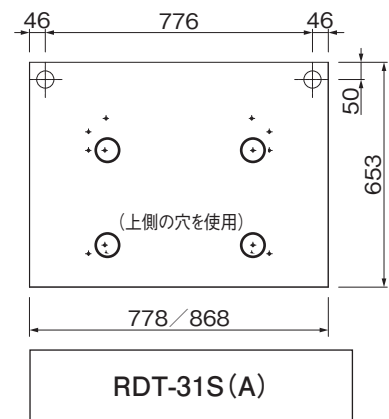
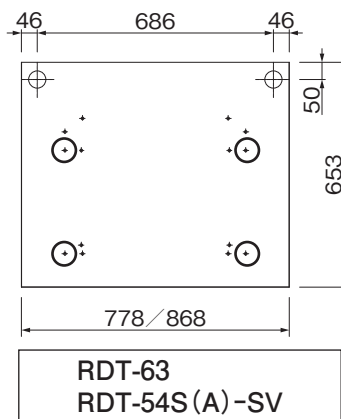
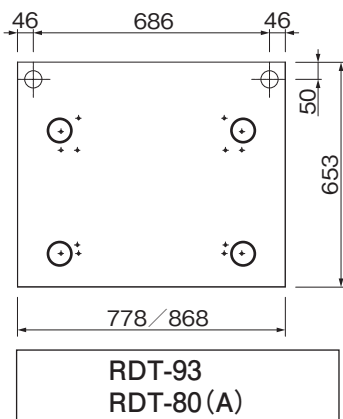

- ② ガス衣類乾燥機 乾太くん\*を衣類乾燥機収納台の上に乗せる。

- ③ ガス衣類乾燥機 乾太くん\*の本体脚と、天板の穴位置を合わせ、ねじ固定する。

**注意** ●ガス衣類乾燥機収納台本体がしっかり固定されていることを確認してから、取付作業をしてください。

●ガス衣類乾燥機の固定は、同梱の専用ねじセットを使用し、確実に行ってください。  
ガス衣類乾燥機 乾太くん\*の落下や転倒に繋がるおそれがあります。

\*「乾太くん」は東京ガス株式会社の登録商標です。

使用する固定ねじについて

RDT-93・63 : M5×40

RDT-80(A)・54S(A)-SV・31S(A) : M5×60

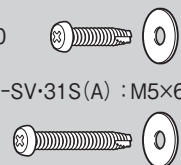

パナソニックハウジングソリューションズ株式会社  
建築システム事業部

〒571-8686 大阪府門真市大字門真1048番地

© Panasonic Housing Solutions Co., Ltd. 2026

ケ-306

DI0426-0